



**ОТРАСЛЕВЫЕ СТАНДАРТЫ**

**ДЕТАЛИ ТРУБОПРОВОДОВ  $D_y$  500 - 1400 мм  
СВАРНЫЕ ИЗ УГЛЕРОДИСТОЙ СТАЛИ  
на  $P_y \leq 2,5$  МПа ( $\approx 25$  кгс/см<sup>2</sup>)**

**ОСТ 36-25-77**

**МИНИСТЕРСТВО МОНТАЖНЫХ И СПЕЦИАЛЬНЫХ  
СТРОИТЕЛЬНЫХ РАБОТ СССР  
Москва**

**РАЗРАБОТАНЫ И ВНЕСЕНЫ** Всесоюзным научно-исследовательским институтом по монтажным и специальным строительным работам (ВНИИмонтажспецстрой)

Зам. директора по научной работе, д-р техн. наук **Б.В. Поповский**

Зав. лабораторией технологических трубопроводов, канд. техн. наук **Р.И. Тавастшерна**

Руководитель темы, канд. техн. наук **А.И. Бесман**

Исполнители **Т.А. Тузова, В.О. Озеров**

**ПОДГОТОВЛЕНЫ К УТВЕРЖДЕНИЮ** Главным техническим управлением Министерства монтажных и специальных строительных работ СССР

Начальник **В.М. Орлов**

Начальник отдела норм и стандартов **В.И. Аксенов**

**СОГЛАСОВАНЫ** с Госгортехнадзором СССР

Зам. начальника управления по котлонадзору и подъемным сооружениям **А.И. Мурачев**

**Главными управлениями** Министерства монтажных и специальных строительных работ СССР:

**ГлавУШП**

Главный инженер **Ю.С. Летников**

**Главхиммонтажем**

Главный технолог **Б.А. Тыркин**

**Главнефтемонтажем**

Главный технолог **В.М. Ашмян**

**Главтехмонтажем**

Главный технолог **Д.С. Корелин**

**Главметаллургмонтажем**

Зам. начальника **В.И. Фотеев**

**Главлегпродмонтажем**

Зам. начальника **Д.М. Гайдамак**



УТВЕРЖДЕНЫ и ВВЕДЕНЫ В ДЕЙСТВИЕ ПРИКАЗОМ Министерства монтажных и специальных строительных работ СССР от 29 марта 1977 г. № 69

Заместитель министра С.В. Подобедов

ОТРАСЛЕВОЙ СТАНДАРТ

ДЕТАЛИ ТРУБОПРОВОДОВ  $D_y$  500 - 1400 мм СВАРНЫЕ ИЗ УГЛЕРОДИСТОЙ СТАЛИ на  $P_y \leq 2,5$  МПа ( $\approx 25$  кгс/см<sup>2</sup>).

ОСТ  
36-25-77

ЗАГЛУШКИ ЭЛЛИПТИЧЕСКИЕ

Вводится впервые

Размеры

Приказом Минмонтажспецстроя СССР от 29 марта 1977 г. № 69 срок введения установлен с 1 января 1978 г.

Несоблюдение стандарта преследуется по закону

1. Настоящий стандарт распространяется на сварные эллиптические заглушки из углеродистой стали на  $P_y \leq 2,5$  МПа ( $\approx 25$  кгс/см<sup>2</sup>).

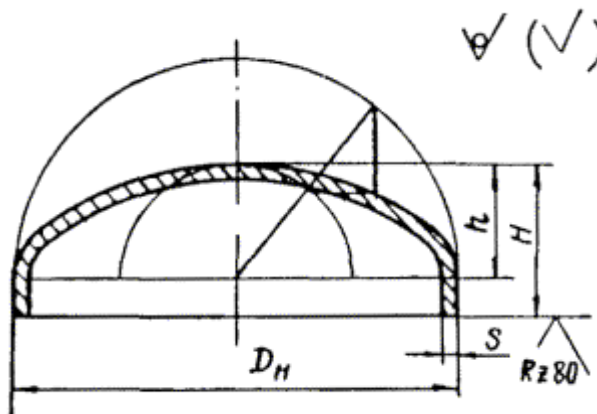

2. Назначение и условия применения заглушек - по ОСТ 36-19-77.

3. Конструкция, размеры, масса и условное давление заглушек должны соответствовать указанным на чертеже и в таблице.

3.1. Расположение сварных швов на заглушках должно соответствовать ОСТ 26-291-71.

3.2. Размер  $h$  должен быть не менее  $0,2(D_H - S)$ .

Примечание. Допускается изготавливать заглушки из цельного листа (бесшовные).

Размеры, мм				Условное давление $P_y$ , МПа ( $\approx$ кгс/см <sup>2</sup> ), не более, для сред		Масса, кг
$D_y$	$D_H$	$H$	$S$	неагрессивных	среднеагрессивных	
600	630	175	7	1,6 (16)	1,0 (10)	25
			12	2,5 (25)	2,5 (25)	42
800	820	230	8	1,6 (16)	1,0 (10)	48
			14	2,5 (25)	2,5 (25)	84
1000	1020	290	8	1,0 (10)	0,63 (6,3)	76
			15	2,5 (25)	1,6 (16)	141
1200	1220	340	9	1,0 (10)	0,63 (6,3)	120
			15	1,6 (16)	1,6 (16)	199
1400	1420	400	10	1,0 (10)	0,03 (6,3)	181
			14	1,6 (16)	1,0 (10)	253

4. Материал и технические требования - по ОСТ 36-26-77.

Пример условного обозначения заглушки  $D_H = 630$  мм и  $S = 12$  мм из стали ВСтЗсп:

Заглушка 630×12 ВСтЗсп ОСТ 36-25-77



ЛИСТ РЕГИСТРАЦИИ ИЗМЕНЕНИЙ

ОСТ \_\_\_\_\_  
(Обозначение стандарта)

Изм.	Номер листов (страниц)				Номер документа	Подпись	Дата	Срок введения изменения
	измененных	замененных	новых	аннулированных				